

**ABNER a.s.**  
Václavské náměstí 56, 110 00 Praha 1  
**Provozovna** (korespondenční adresa):  
**Lanškrounská 87**  
**57101 Moravská Třebová**

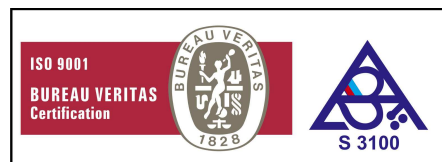

## TECHNICKÝ LIST

### Aktivní transportní vozík GN typ ETV-T 1×10 GN 1/1

Transportní vozík s aktivním ohřevem vzduchu pro udržování stravy v gastronádobách.

- vozík vyroben z chromniklové oceli 18/10
- dvouplášťové, izolované provedení
- rozteč lisovaných vsunů 75 mm
- digitální termostat s regulací teploty +30 °C až +90 °C
- aktivní ohřev - ventilátor a topné těleso na vnitřní zadní stěně vozíku
- madlo na zadní straně vozíku
- el. šňůra s vidlicí a odkládací zásuvka na zadní straně vozíku
- 4 × kolečko otočné pr. 125 mm, z toho 2 × s brzdou
- uzavírání: klika se zámkem
- rohové nárazníky ve spodní části vozíku
- na bocích vozíku - vedle dveří - zapuštěná madla pro manipulaci s vozíkem
- napájení vozíku 230 V~50 Hz

Počet zásuvů: 10

Rozměr: 570×825×1087 mm

Příkon: 1,8 kW

Hmotnost: 80 kg

Kapacita: 10×GN 1/1-65 nebo 5×GN 1/1-100(nebo 150) nebo 3×GN 1/1-200 + 1×GN 1/1-65

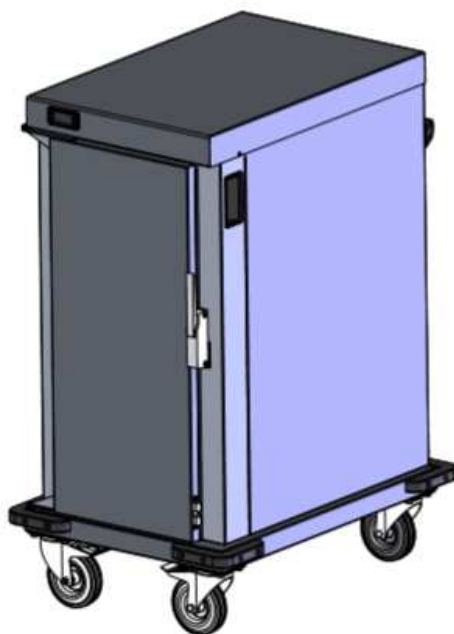

TEL.: +420 461 313 111 URL: [www.abner.cz](http://www.abner.cz)  
FAX: +420 461 313 170 E-MAIL: [abner@abner.cz](mailto:abner@abner.cz)  
FAX odbyt: +420 461 313 171  
Rejstřík: Městský soud v Praze–oddíl B. vložka 8572

BANKOVNÍ SPOJENÍ: Raiffeisenbank, a.s. Praha  
číslo účtu: 7794230001/5500  
IČO: 25915207 IBAN: CZ84 5500 0000 0077 9423 0001  
DIČ: CZ25915207 SWIFT CODE: RZBCCZPP

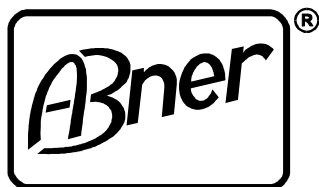

**ABNER a.s.**  
Václavské náměstí 56, 110 00 Praha 1  
**Provozovna** (korespondenční adresa):  
**Lanškrounská 87**  
**57101 Moravská Třebová**

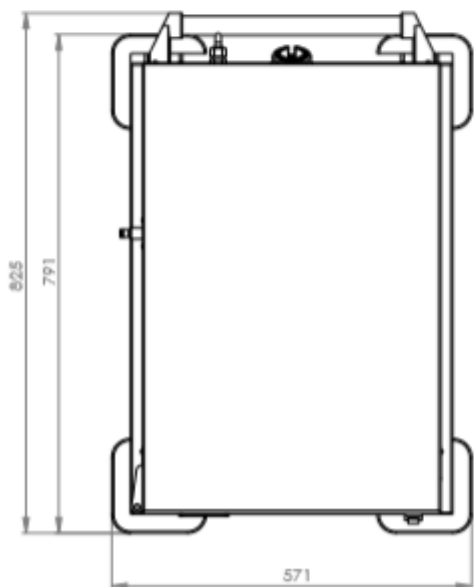
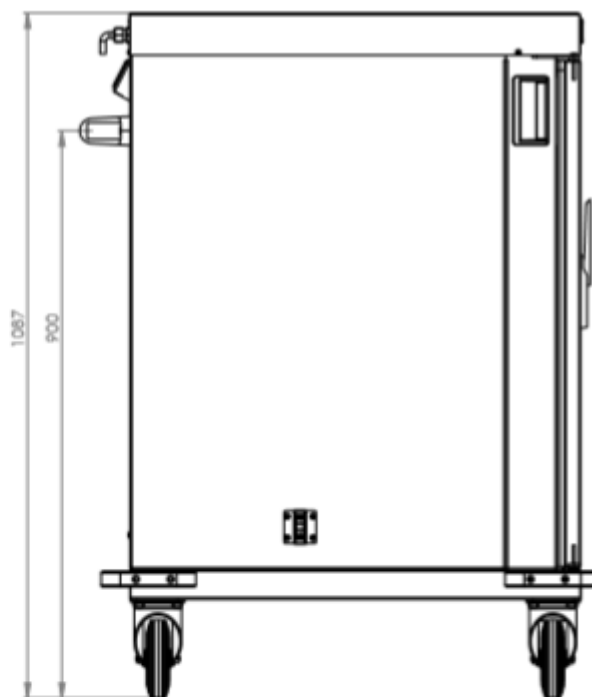
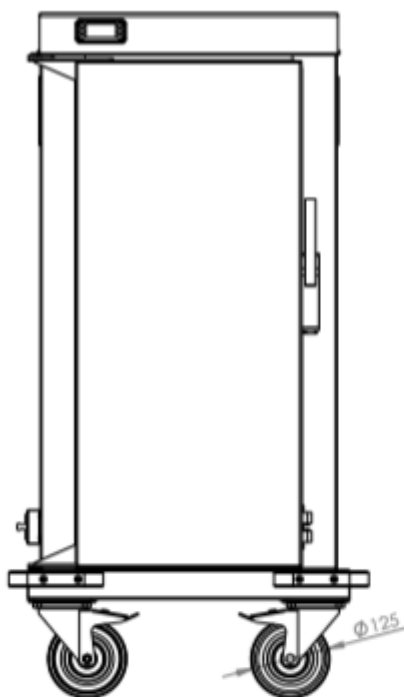

TEL.: +420 461 313 111 URL: [www.abner.cz](http://www.abner.cz)  
FAX: +420 461 313 170 E-MAIL: [abner@abner.cz](mailto:abner@abner.cz)  
FAX odbyt: +420 461 313 171  
Rejstřík: Městský soud v Praze – oddíl B, vložka 8572

BANKOVNÍ SPOJENÍ: Raiffeisenbank, a.s. Praha  
číslo účtu: 7794230001/5500  
IČO: 25915207 IBAN: CZ84 5500 0000 0077 9423 0001  
DIČ: CZ25915207 SWIFT CODE: RZBCCZPP