

Technický list

Vlastnosti produktu



Model	Sap kód	00011961
MSTBD 1011 E	Skupina artiklů	Konvektomaty



- Typ vývinu páry: Nástřík
- Počet GN / EN zařízení: 10
- Velikost GN / EN zařízení: GN 1/1
- Hloubka GN zařízení [mm]: 40
- Typ ovládání: Dotykové + knoflík
- Velikost displeje: 7"
- Řízení vlhkosti: MeteoSystem - regulace na základě přímého měření vlhkosti v komoře (patentováno)
- Pokročilé nastavení vlhkosti: Supersteam - dva režimy nasycení páry
- Delta T tepelná úprava: Ano
- Automatický předeheřev: Ano
- Více úrovně vaření: Program zásuvů - řízení tepelné úpravy pro každý pokrm zvlášť
- Konstrukce dveří: Odvětrávané bezpečnostní dvojitě sklo, rozebíratelné pro snadné čištění

Sap kód	00011961	Typ vývinu páry	Nástřík
Šířka netto [mm]	519	Počet GN / EN zařízení	10
Hloubka netto [mm]	808	Velikost GN / EN zařízení	GN 1/1
Výška netto [mm]	1010	Hloubka GN zařízení [mm]	40
Hmotnost netto [kg]	110.00	Typ ovládání	Dotykové + knoflík
Příkon elektrický [kW]	13.800	Velikost displeje	7"
Napájení	400 V / 3N - 50 Hz		

Technický list

Technický výkres



Model	Sap kód	00011961
MSTBD 1011 E	Skupina artiklů	Konvektomaty

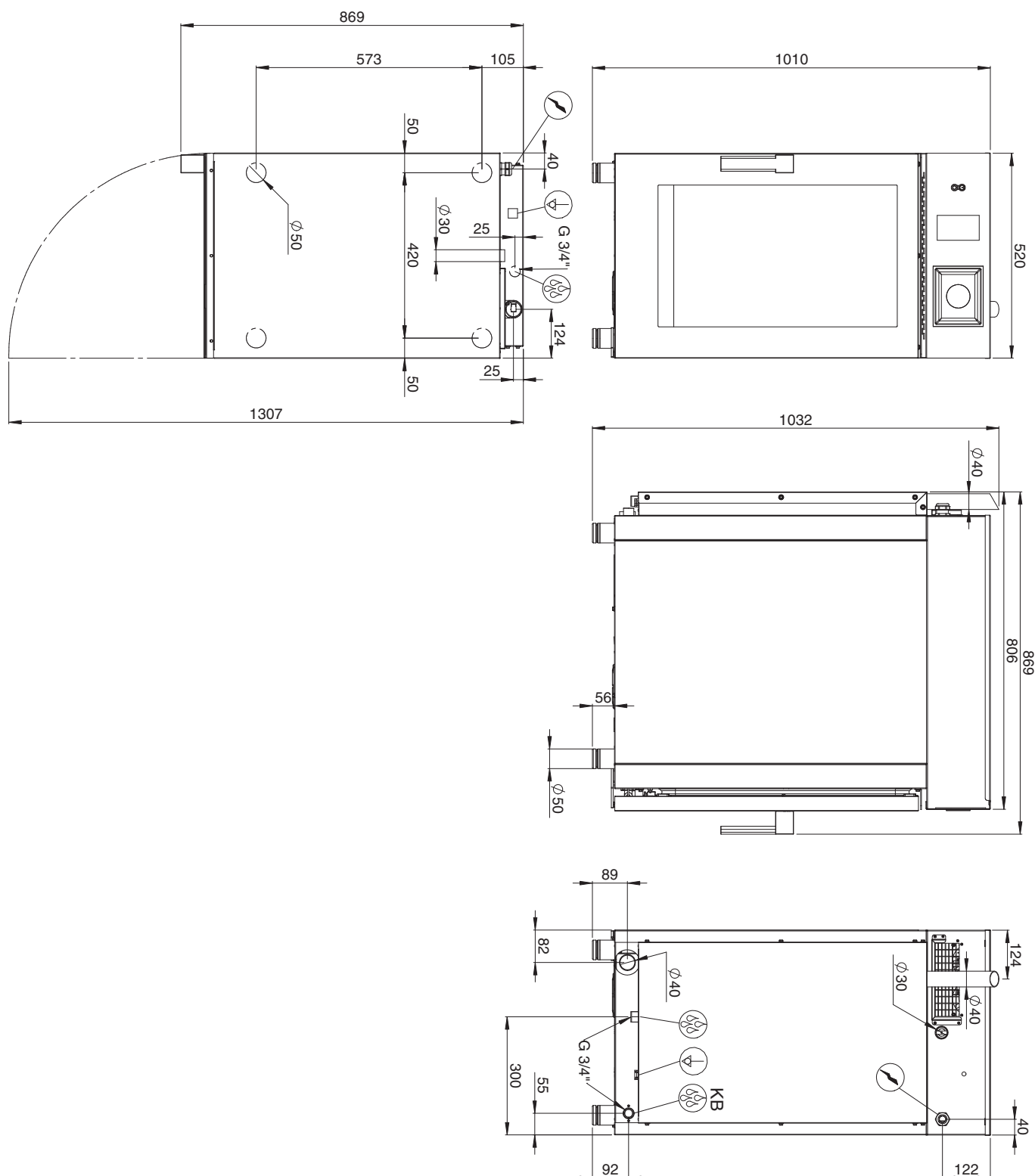



Model	Sap kód	00011961
MSTBD 1011 E	Skupina artiklů	Konvektomaty

- 1 Dvojitý zavěšecí vsun, podélný**

vsuny tvarované s tuhého nerezového drátu umožňující vkládání GN, ob zásun, a možnost zasunování dělených GN

 - snadné čištění, vysoký hygienický standard, dlouhá životnost
- 2 Úzké tělo**

úsporná konstrukce s panelem umístěným nahořeplnohodnotné vsuny GN 1/1

 - jednoduchá a bezpečná manipulace při čištění; vyšší uživatelský komfort
- 3 Přímý nástřik**

vývin páry rozstříkovaním vody na topná tělesa přímo v komoře

 - snadné ovládání provozu myčky
 - průběžná informace o stavu mycího cyklu
 - diagnostika v případě závady
- 4 Touch screen display.**

jednoduché intuitivní ovládání s jedinečnými piktogramy vše v češtině
možnost využití přednastavených programů či manuálního ovládání

 - rozděluje stejnoměrně tlak vody mezi horní a dolní ramena; nevzniká hluk; umožňuje použít slabší čerpadlo
- 5 Meteo systém**

patentované zařízení na měření sytosti páry v reálném čase a v parním režimu jedině na trhu

 - vysoký hygienický standart delší životnost
- 6 Steam tuner**

ovládací prvek umožňující nastavení přesné nasycenosti páry ve varné komoře při varném procesu

 - přesné dávkování chemie systémem ProDose – přesný systém dávkování mycího a oplachového prostředku pomocí peristaltického čerpadla nastavení hodnot přes ovládací panel
- 7 Kit dvou strojů na sobě**

propojovací sada umožňující postavit dva stroje na sebe propojuje připojení, přívody, odpady a odvětrání dolního konvektomatu

 - vyšší mycí účinnost; delší životnost mycí lázně
- 8 Automatické mytí**

integrováný systém mytí komory
možnost použití tekutých i tabletových detergentů
možnost použít ocet jako oplachovací prostředek
systém zároveň odvádí mikro boiler

 - úspora nákladů
- 9 Ventilátor šestirychlostní, reverzibilní s automatickým výpočtem změny směru**

zabezpečuje ve spolupráci se symbiotickým systémem perfektní distribuci páry bez ztráty její sytosti
jeho chod je ovládán programem nebo manuálně
- 10 Teplotní sonda externí**

teplotní sonda umístěna mimo varný prostor
možnost z výběru jedno nebo vícebodové sondy či vakuové sondy

 - umístění mimo varnou komoru prodlužuje její životnost; zajištění naprosté hygienické bezpečnosti pokrmů; záznam HACCP; řízení tepelné úpravy v nepřítomnosti kuchaře
- 11 Podélné zásuny na GN**

zásuny umístěny na „hloubku“ stroje
možnost výměny za vsuny na plechy 600x400
- 12 USB**

stahování servisních hlášení
upgrade software
přehrávání receptur
- 13 Teplotní rozsah 30°C - 300°C**

nahřívání komory v teplotním rozsahu 30 až 300 °C
- 14 Nerezová konstrukce**

konstrukční materiál je z vysoce kvalitní nerezavějící oceli
zajištění dlouhé životnosti
vysoký hygienický standard

Technický list

Technické parametry



Model	Sap kód	00011961
MSTBD 1011 E	Skupina artiklů	Konvektomaty

1. Sap kód:

00011961

2. Typ výrobku:

Konvektomaty

3. Šířka netto [mm]:

519

4. Hloubka netto [mm]:

808

5. Výška netto [mm]:

1010

6. Hmotnost netto [kg]:

110.00

7. Šířka brutto [mm]:

580

8. Hloubka brutto [mm]:

920

9. Výška brutto [mm]:

1175

10. Hmotnost brutto [kg]:

120.00

11. Typ spotřebiče:

Elektrické zařízení

12. Příkon elektrický [kW]:

13.800

13. Napájení:

400 V / 3N - 50 Hz

14. Materiál:

AISI 304

15. Barva zařízení:

Nerezové

16. Nastavitelné nožičky:

Ano

17. Řízení vlhkosti:

MeteoSystem - regulace na základě přímého měření vlhkosti v komoře (patentováno)

18. Stohovatelnost:

Ano

19. Typ ovládaní:

Dotykové + knoflík

20. Doplnující informace:

možnost reverzního otevírání dveří – klika na pravé straně (nutné specifikovat při objednávce)

21. Typ vývinu páry:

Nástřík

22. Zesílená verze:

Ne

23. Komínek pro odtah vlhkosti:

Ano

24. Funkce odloženého startu:

Ano

25. Velikost displeje:

7"

26. Delta T tepelná úprava:

Ano

27. Automatický předehřev:

Ano

28. Automatické zchlazení:

Ano

29. Funkce studeného uzení:

Ano

30. Sjednocené dokončení pokrmů EasyService:

Ano

Technický list

Technické parametry



Model	Sap kód	00011961
MSTBD 1011 E	Skupina artiklů	Konvektomaty

31. Vaření přes noc:

Ano

32. Mycí systém:

uzavřený - efektivní využití vody a mycí chemie opakovaným přečerpáním

33. Typ mycího prostředku:

Tekutý mycí detergent + tekutý oplachový prostředek/ocet nebo mycí tablety

34. Více úroňové vaření:

Program zásuvů - řízení tepelné úpravy pro každý pokrm zvlášť

35. Pokročilé nastavení vlhkosti:

Supersteam - dva režimy nasycení páry

36. Nízkoteplotní tepelná úprava:

od 50 °C

37. Zastavení ventilátoru:

Okamžité při otevření dveří

38. Typ osvětlení:

LED osvětlení ve dveřích, po obou stranách

39. Materiál a tvar komory:

AISI 304, se zaoblenými rohy pro snadné čištění

40. Reverzibilní ventilátor:

Ano

41. Funkce udržovací skříně:

Ano

42. Materiál tělesa:

Incoloy

43. Sonda:

Volitelná

44. Vzdálené ovládání:

Ano

45. Sprcha:

Ruční (volitelná)

46. Rozteč mezi zásuvy [mm]:

30

47. Funkce uzení:

Ano

48. Vnitřní osvětlení:

Ano

49. Nízkoteplotní tepelná úprava:

Ano

50. Počet ventilátorů:

2

51. Počet rychlostí ventilátoru:

6

52. Počet programů:

1000

53. USB port:

Ano, pro nahrání receptů a aktualizaci firmware

54. Konstrukce dveří:

Odvětrávané bezpečnostní dvojitě sklo, rozebiratelné pro snadné čištění

55. Počet přednastavených programů:

100

56. Počet kroků receptu:

9

57. Minimální teplota zařízení [°C]:

50

58. Maximální teplota zařízení [°C]:

300

Technický list

Technické parametry



Model	Sap kód	00011961
MSTBD 1011 E	Skupina artiklů	Konvektomaty

59. Typ ohřevu zařízení:

Kombinace páry a horkého vzduchu

60. HACCP:

Ano

61. Počet GN / EN zařízení:

10

62. Velikost GN / EN zařízení:

GN 1/1

63. Hloubka GN zařízení [mm]:

40

64. Funkce regenerace pokrmů:

Ano